

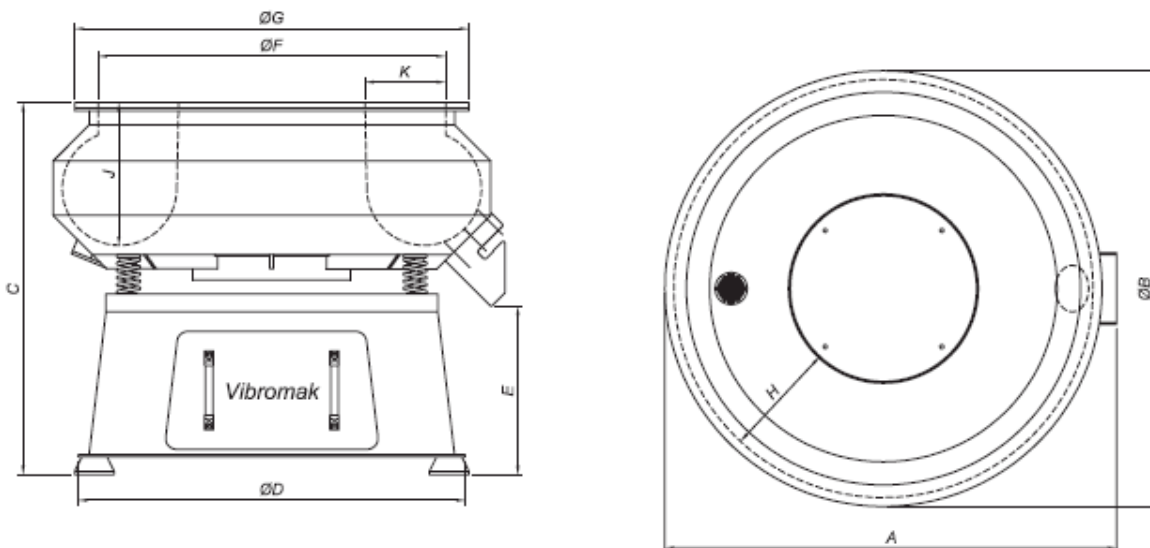

## VKO Máquina redonda de acabado vibratorio

El tipo de máquinas VKO se conocen comúnmente como máquinas vibratorias “de fondo plano”, pues su canal de procesamiento es de forma redonda. Este tipo de máquinas aseguran una perfecta inmersión de piezas procesadas en los medios de cunicación. Las máquinas de fondo plano son ideales para el pulido de delicadas pequeñas y medianas piezas. Las piezas terminadas se sacan manualmente. Las máquinas VKO se ofrecen con una cubierta de protección de sonido. VFO, abrasivo externo, tapón de descarga de medios, único o multiples drenajes. La inversión de la dirección de rotación cuenta con piezas en la parte superior para una fácil extracción manual.



TYPE	VKO 75	VKO 150	VKO 250	VKO 350	VKO 500	VKO 650	VKO 1000
Gross volume of work bowl (l)	75	150	275	350	500	690	1075
Max. work piece dimension (mm)	172	180	240	277	315	352	395
Drive power at 1500 RPM	0,9 Kw	1,1 kW	2,15 kW	2,15 kW	4,0 kW	4,0 kW	7,0 kW
Max. Centrifugal force (N)	522/522	1500	2500	2500	4500	4500	7000
Total Weight, empty (kg)	155	315	550	610	680	1300	1800

VKO	A	B	C	D	E	F	G	H	J	K
75	765	740	830	680	470	600	700	230	270	200
150	1035	1000	900	770	470	800	930	240	340	170
250	1260	1220	1040	1120	470	970	1100	320	400	230
350	1360	1320	1050	1180	470	1090	1250	370	410	285
500	1470	1440	1135	1280	500	1130	1270	420	470	310
650	1650	1620	1180	1400	500	1300	1430	470	530	330
1000	2000	2000	1440	1700	620	1590	1740	530	600	400
1300	2140	2140	1500	1750	620	1700	1760	585	620	460

*Dimensions in mm*