

Máquina tipo VKUE



VKUE Máquina de acabado vibratorio redondo

Debido a su canal de proceso y sus características, las máquinas VKUE son ideales para el proceso automático de acabado en la superficie sea independiente o neumática. Las máquinas VKUE tienen un canal de proceso en forma de U y una solapa o puerta de separación que se activa manual o automáticamente.

Grandes pantallas de separación (fáciles de cambiar). Un canal de proceso en forma de U, pesas ajustables para diferente amplitud y velocidad, compensación automática de la puerta, único o múltiples desagües, protección contra ruidos, activación manual o neumática de la cubierta de sonido; son algunas de las características de las máquinas VKUE

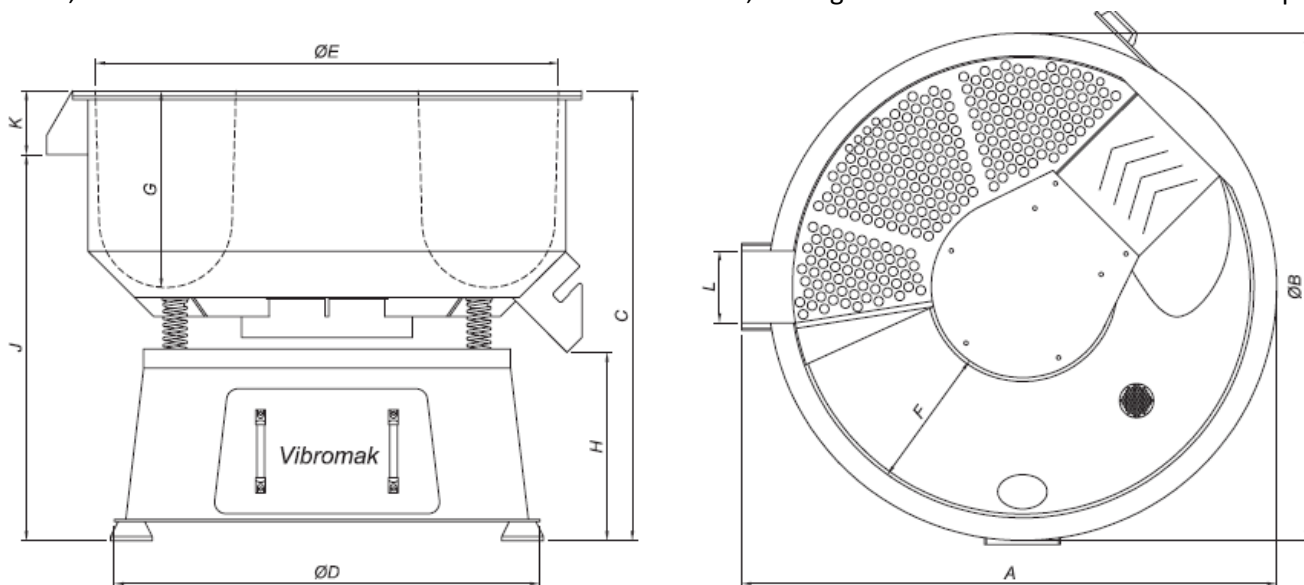

| TYPE | VKUE 75 | VKUE 150 | VKUE 300 | VKUE 400 | VKUE 500 | VKUE 750 | VKUE 1200 |
|--------------------------------------|---------|----------|----------|----------|----------|----------|-----------|
| Gross volume of work bowl (l) | 80 | 175 | 330 | 460 | 545 | 865 | 1210 |
| Usable volume(l) | 53 | 110 | 210 | 320 | 460 | 625 | 910 |
| Max. work piece dimension (mm) | 172 | 180 | 240 | 277 | 315 | 352 | 395 |
| Total Screen area (cm ²) | 1.400 | 2.100 | 3.200 | 3.900 | 4.800 | 7.300 | 9.800 |
| Drive power at 1500 RPM | 0,9 Kw | 1,1 kW | 2,15 kW | 2,15 kW | 4,0 kW | 4,0 kW | 7,0 kW |
| Max. Centrifugal force (N) | 522/522 | 1500 | 2500 | 2500 | 4500 | 4500 | 7000 |
| Total Weight, empty (kg) | 185 | 290 | 430 | 560 | 720 | 1350 | 1840 |

| VKUE | A | B | C | D | E | F | G | H | J | K | L |
|------|------|------|------|------|------|-----|-----|-----|------|-----|-----|
| 75 | 825 | 775 | 700 | 660 | 690 | 230 | 270 | 405 | 620 | 80 | 180 |
| 150 | 1070 | 1010 | 960 | 940 | 910 | 280 | 400 | 470 | 810 | 150 | 240 |
| 300 | 1310 | 1240 | 1100 | 1060 | 1120 | 320 | 460 | 490 | 930 | 170 | 250 |
| 400 | 1410 | 1340 | 1190 | 1120 | 1220 | 370 | 520 | 490 | 1020 | 170 | 300 |
| 500 | 1510 | 1430 | 1190 | 1140 | 1320 | 400 | 540 | 470 | 1020 | 170 | 340 |
| 750 | 1760 | 1700 | 1330 | 1400 | 1560 | 450 | 630 | 530 | 1150 | 180 | 400 |
| 1200 | 1970 | 1910 | 1480 | 1660 | 1760 | 550 | 650 | 630 | 1300 | 180 | 500 |
| 1600 | 2240 | 2170 | 1560 | 1750 | 2010 | 610 | 675 | 630 | 1380 | 180 | 540 |

Dimensions in mm